

COBRA SYSTEM SIEGE

Gebrauchsanweisung und Sicherheitshandbuch



**Lesen und befolgen Sie bitte alle
Sicherheitsanweisungen in diesem Text.**

**Bewahren Sie dieses Handbuch gut auf,
um auch später nachlesen zu können!**

BEDIENUNGSANLEITUNG COBRA SYSTEM SIEGE ARMBRUST

Ek Archery bedankt sich für den Kauf Ihrer neuen COBRA SYSTEM SIEGE Armbrust! Diese Armbrust wurde für hohe Geschwindigkeiten und ein gering- es Gewicht unter Verwendung neuester Technologien beim Material und der Fertigungstechnik entwickelt. Es wurde auf eine sehr hohe Sicherheit des Benutzers bei der Entwicklung und Produktion dieser Armbrust Wert gelegt. Bitte nutzen Sie nur Originalteile und das vom Hersteller empfohlene Zubehör bei der Verwendung dieser Armbrust.

- Der Wurfarm wird vorgespannt geliefert und kann schnell montiert bzw. demontiert werden. Dies erlaubt komfortable Aufbewahrung und Transport.
- Die Montage bzw. Demontage kann mit einem einfachen Werkzeug (Pfeil, Nagel oder Stift) erfolgen. Mit ein wenig Übung benötigen Sie dazu weniger als 10 Sekunden.
- Ihre "Siege" erlaubt sehr gute Trefferbilder bis 15 Meter mit der einfachen Kimme und Korn Zielvorrichtung. Die mitgelieferten Pfeile weisen eine hohe Energie auf und dringen tief ins Ziel ein.
(Deshalb bitte **IMMER** auf geeignete Armbrustziele schießen und einen ausreichenden Abstand einhalten. Unterschätzen Sie niemals die Kraft der Pfeile!)
- Es ist erforderlich, die sichere Handhabung des Wurfarms und der Sicherungsmechanismen zu üben. (Lernen Sie das korrekte Spannen und Ladender Siege Armbrust, bevor Sie mit dem Schießen beginnen.) Andernfalls könnten Sie sich selbst oder anderen schweren Schaden zufügen und Ihre Armbrust beschädigen.

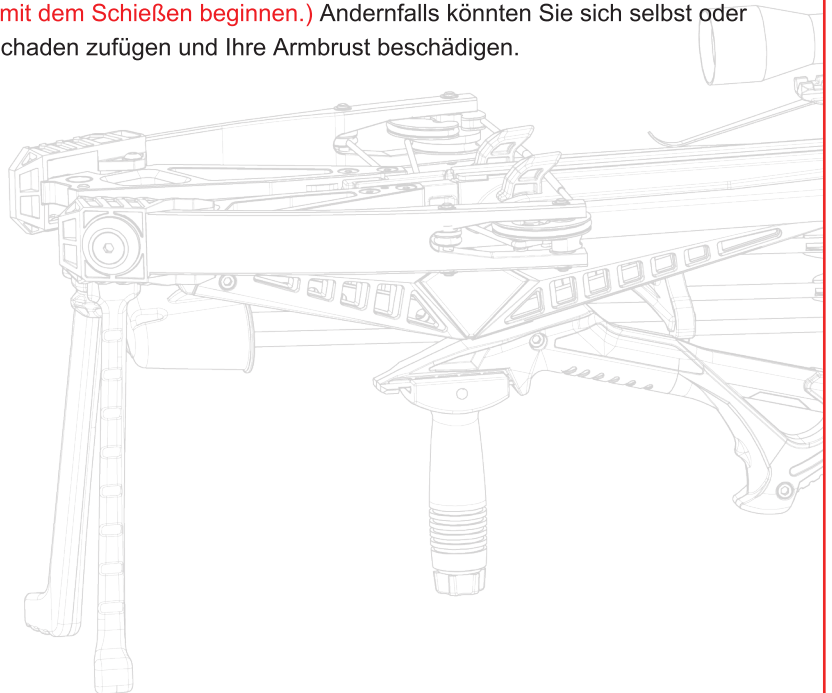

Armbrust Übersicht

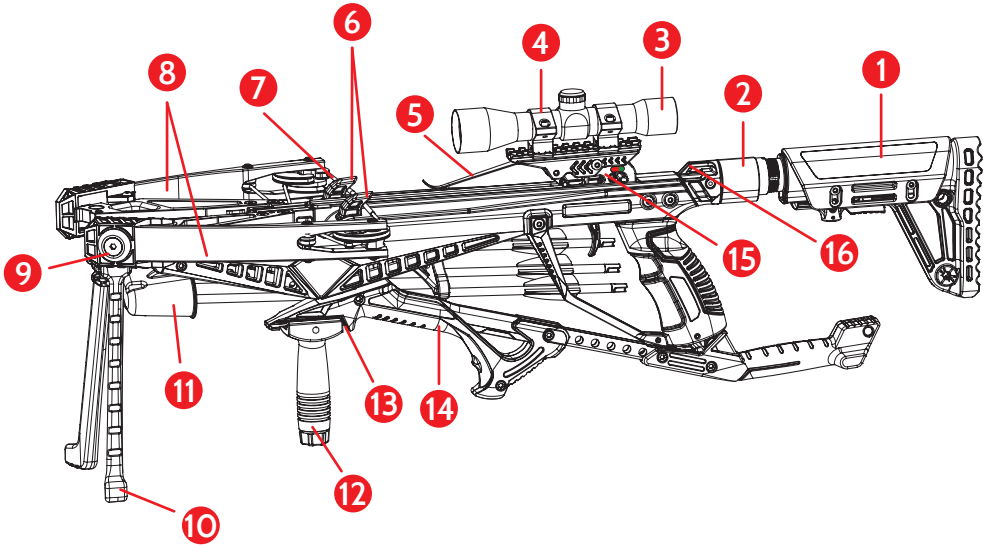

1. Schaft (ausziehbar)
2. Pufferrohr für Schäfte
3. Zielfernrohr
4. Zielfernrohrmontage
5. Niederhalter
6. Sehnenstopper/Dämpfer
7. Sehne
8. Wurfarm
9. Wurfarm Sicherungsbolzen
10. Zweibein
11. Köcher mit Schnellverschluss
12. Vordergriff (verschiebbar)
13. Picatinny-Schiene (für Zubehör)
14. Frontgriff (verstellbare Position)
15. Abzugseinheit mit **FEUERN/SICHERN** Wahlhebel
16. Öse für Tragegurt

Lieferumfang:

- 3 x 15.5" Carbonbolzen
- 1 x Köcher
- 1 x Schulterriemen
- 1 x AR Schaft mit Pufferrohr
- 1 x Zielfernrohr
- 1 x Einfacher Vordergriff
- 1 x Zweibein
- 1 x Sicherheitsbrille
- 1 x Sehnenwachs

VOR DER ERSTEN BENUTZUNG - BITTE LESEN!

Ihre Siege Armbrust wird Ihnen viel Spaß und Freude bereiten wenn Sie diese Anleitung lesen und die Hinweise zur Handhabung und Sicherheit stets befolgen.

Es handelt sich um eine Hochleistungsarmbrust die Pfeile auch sehr starke Geschwindigkeiten beschleunigt. Bei nicht korrekter Handhabung der Armbrust können abgeschossene Pfeile zu Beschädigungen und ernsthaften Verletzungen führen. Bitte gehen Sie gewissenhaft und vorsichtig mit der Armbrust um und beachten Sie die hier aufgeführten Informationen und Hinweise!

Bitte beachten Sie unbedingt alle Sicherheits- und Pflegeanleitungen die wir Ihnen als Hersteller zur Verfügung stellen. Die Betriebssicherheit hängt von der sicheren Handhabung und der regelmäßigen Pflege ab. Wenn Sie sich unsicher sind oder Unterstützung benötigen wenden Sie sich im Zweifel bitte direkt an Ihren Ek Archery Fachhändler von dem Sie die Armbrust oder das passende Zubehör erworben haben.

Benutzen Sie nur die für diese Armbrust freigegebenen und vom Hersteller zur Verwendung empfohlenen Pfeile. Pfeile welche von der Ausstattung und Art nicht passend sind können zu technischen Störungen führen. Sollte das Gewicht nicht passend sein kann ein falscher Pfeil Beschädigungen hervorrufen und ähnlich wie ein Leerschuss wirken. In diesen Fällen ist die Garantie/Gewährleistung erloschen!

- eine Armbrust ist ein Sportgerät trotzdem durch seine Art und Weise nicht ungefährlich wenn Sie die Sicherheitsbestimmungen missachten.
- gehen Sie immer genau nach dieser Anleitung vor uns Kontaktieren Sie bei Fragen oder Problemen immer direkt ihren Händler; versuchen Sie nie auf eigene Initiative Veränderungen an der Armbrust vorzunehmen.
- die Nutzung von Zubehör welches nicht vom Hersteller empfohlen wird kann zum Verlust der Garantie/Gewährleistung führen. Die Armbrust ist ausdrücklich in Ihrer Bauart nicht für die Nutzung mit einem Magazin konstruiert worden und wir empfehlen Ihnen kein Magazin zu nutzen um Ihre Garantie/Gewährleistung nicht zu verlieren!
- die gesetzlichen Vorgaben und Regelung zur Nutzung einer Armbrust sind immer zu beachten und Sie haben sich vor der Nutzung der Armbrust selbst über die entsprechenden Verordnungen und Vorschriften zu erkundigen. Bei Missachtung von gesetzlichen Bestimmungen und Vorgaben haften Sie als Nutzer persönlich!

Komponenten der Armbrust

Armbrustkörper

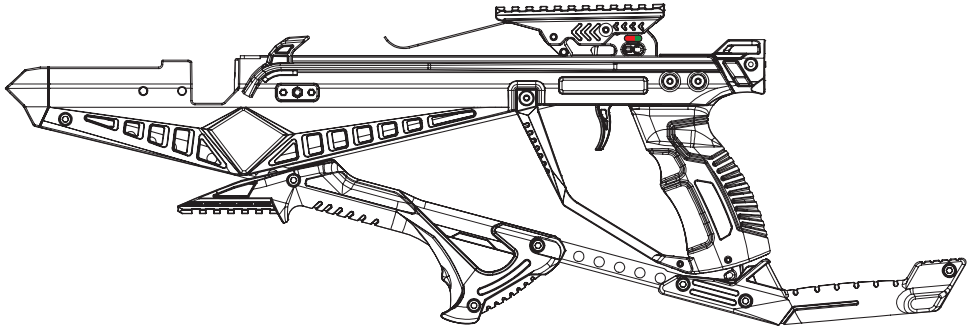

Wurfbarm (bespannt):

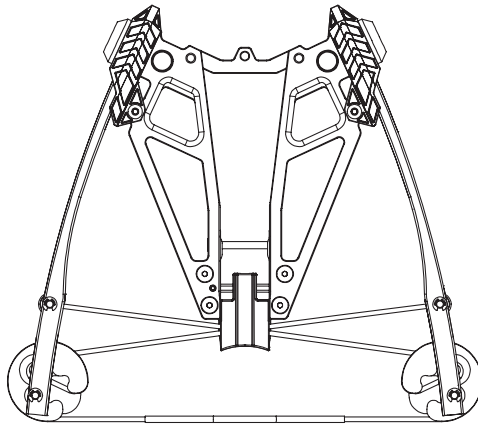

Schaft (ausziehbar):

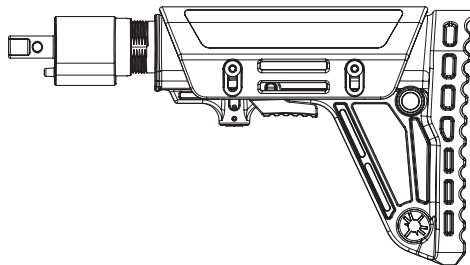

Montageanleitung

A

Suchen Sie den Schnelllösestift auf der rechten Seite des Hauptkörpers. Drücken Sie den Schnelllösestift mit einem Stift, Nagel oder einer Schraubenspitze hinein, bis er auf der anderen Seite wieder herauskommt. Fassen Sie den Stift und ziehen Sie ihn vorsichtig bis zum Anschlag heraus. **WICHTIG: Die Schnelllösestifte sind nicht dazu bestimmt, entfernt zu werden. Ziehen Sie den Stift nicht mit übermäßiger Kraft, wenn Sie den Wurfsatz oder die Schafteinheit montieren bzw. demontieren. Wenn der Schnellverschlussstift klemmt wenden Sie sich bitte direkt an Ihren Ek Archery Fachhändler!**

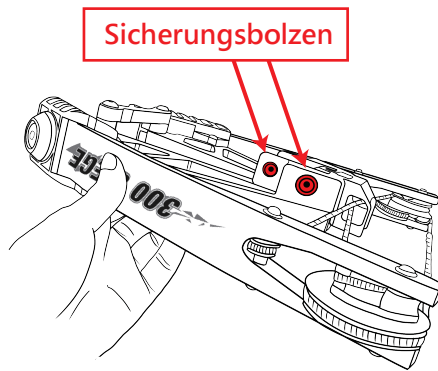

Schritt A-1

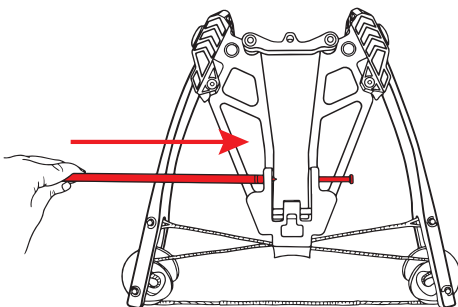

Schritt A-2

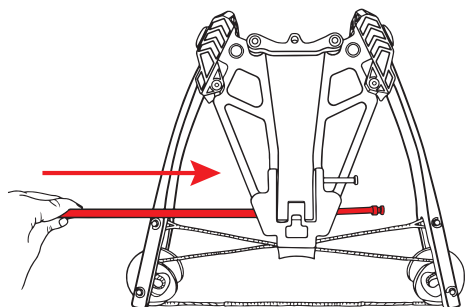

- B** Setzen Sie den Wurfarm in die Aussparung und pressen Sie ihn sanft und gleichmäßig vollständig in die dafür vorgesehene Aussparung.
WICHTIG: Die Sehne muss unterhalb der Sehnenstopper liegen.

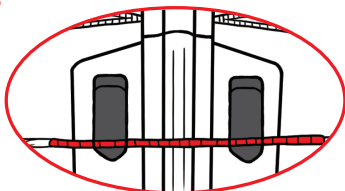
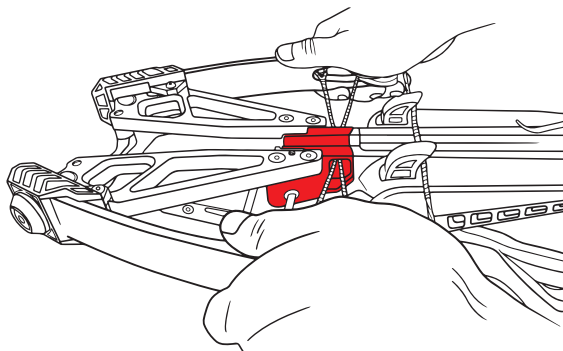

FALSCH

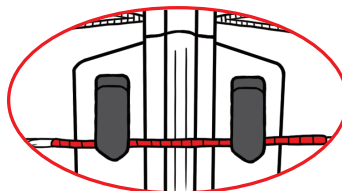

RICHTIG

- C** Drücken Sie den Bolzen durch den Wurfarm, bis Sie ein "Klick" Geräusch vernehmen. Der Bolzen muss vollständig eingelegt sein, um die sichere Funktion der Armbrust zu gewährleisten.
Wenn sich der Bolzen nicht sofort leicht eindrücken lässt ist der Wurfarm nicht korrekt in die Aussparung eingerastet - korrigieren Sie bitte die Position und versuchen Sie es bitte erneut.

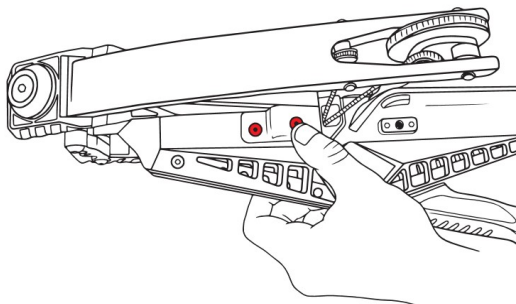

D Armbrust mit montiertem Wurfarm

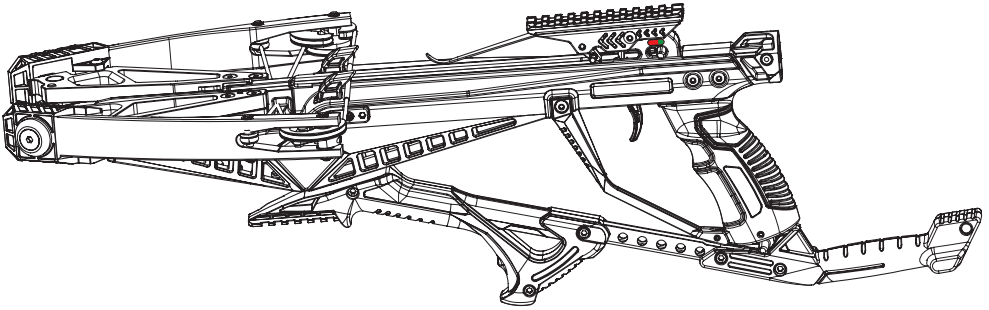

E Montieren Sie nun das Zweibein am Ende des Schaftes und ziehen Sie die große Zweibeinschraube von unten handfest an.

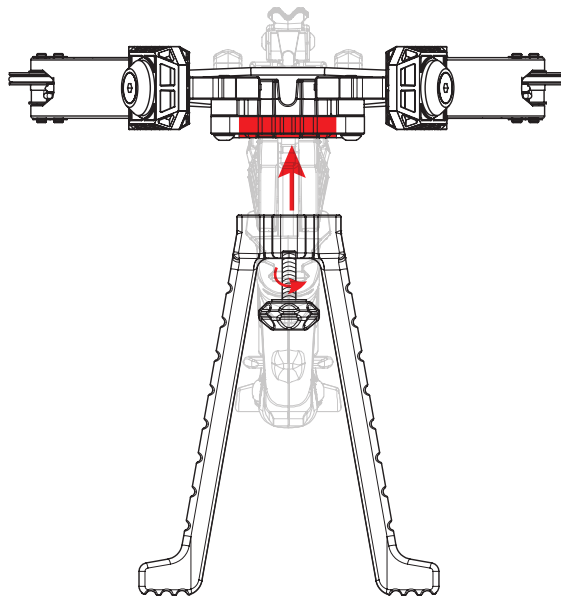

F Die SIEGE ist für beidhändige Benutzung entwickelt worden und kann entsprechend beidseitig genutzt werden. Variieren Sie entsprechend die Montage des Köchers - rechts oder links - an der Armbrust. Schritt F-1: Befestigen Sie die Köcherklammer entsprechend herum mit den beigegeführten Schrauben (2 x Kreuzspitzschrauben).

Schritt F-1

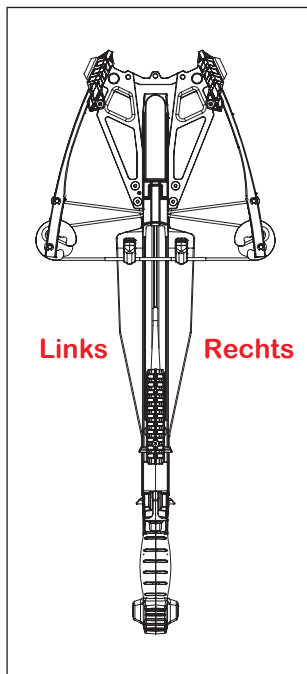

rechtsseitige Montage

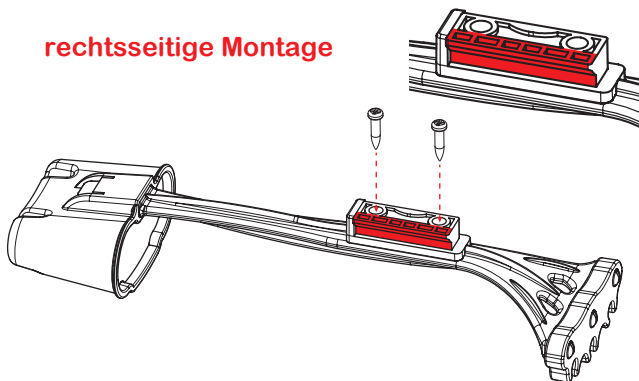

linksseitige Montage

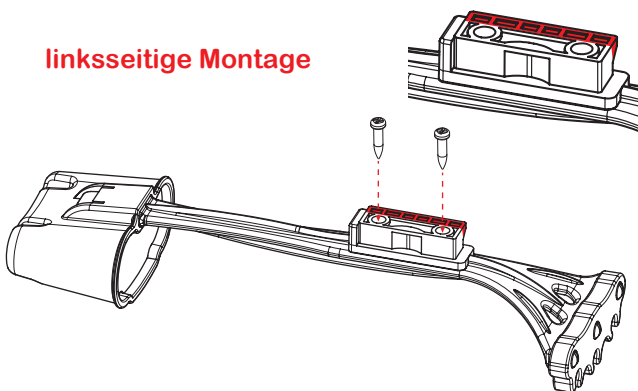

Der Köcher (Bild 1) ist nun bereit für das Einsetzen auf den Köcherhalter (Bild 2). Den vormontierten Köcher nebst Halter nun mit der großen Rändelschraube am Schaft befestigen (Bild 3).

Bild 1



Bild 2



Bild 3

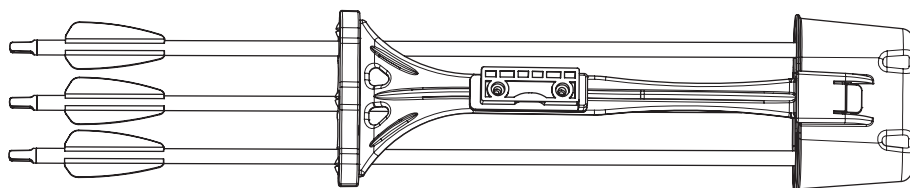

Schritt F-2 Befestigen Sie den Köcher nun am Korpus der SIEGE, indem Sie die Rändelschraube im Uhrzeigersinn einschrauben.

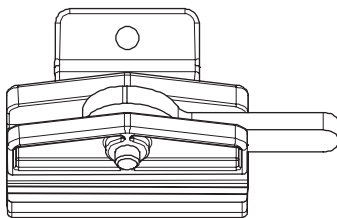
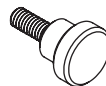
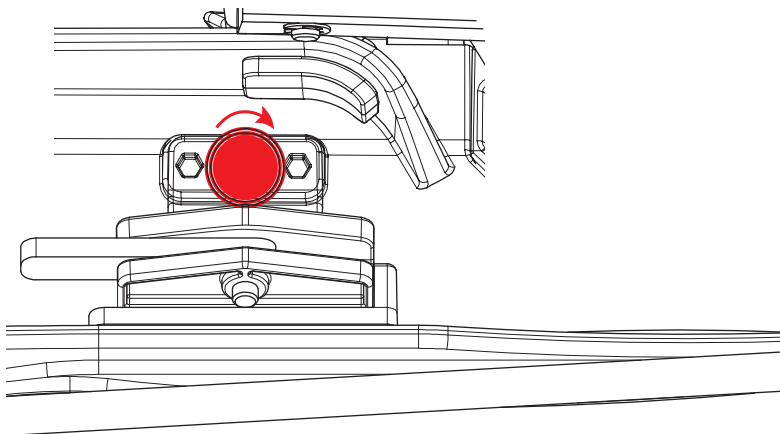

G Montage beendet.

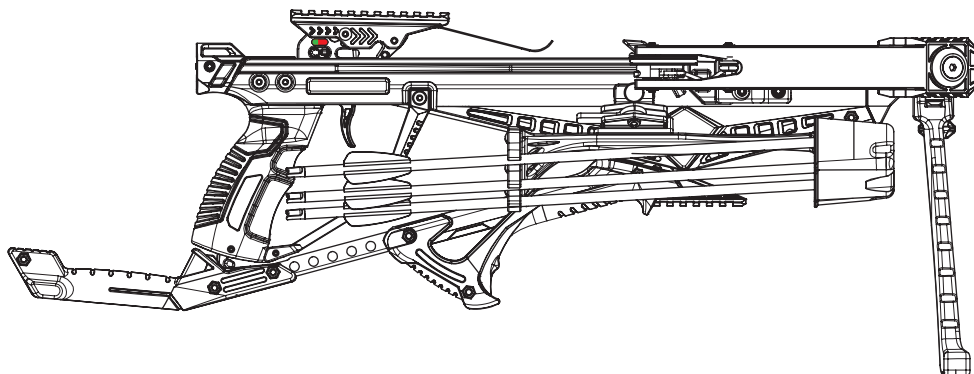

Bedienungsanleitung

Vor der ersten Benutzung Ihrer R-Serie Armbrust bitte unbedingt die Sehne gründlich wachsen. Halten Sie die Sehne stets gut gewachst um die Lebensdauer der Sehne zu maximieren. Waxen Sie regelmäßig nach!

- 1** Zum Spannen der Armbrust schieben Sie zunächst die Sicherung auf die **Feuern**-Position (rot).

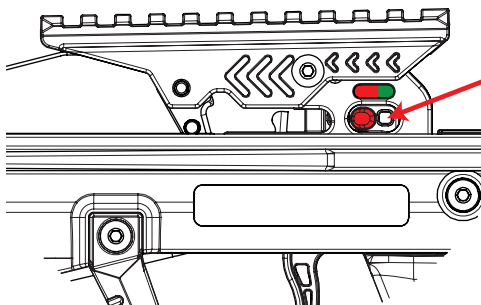

Sicherung auf der roten "Feuern" Position

- 2** Greifen Sie den Verriegelungshebel mit Daumen und Zeigefinger und ziehen Sie ihn zurück, bis die Verriegelung gelöst ist. Üben Sie diese Prozedur einige Male um ein sicheres Gefühl dafür zu bekommen.

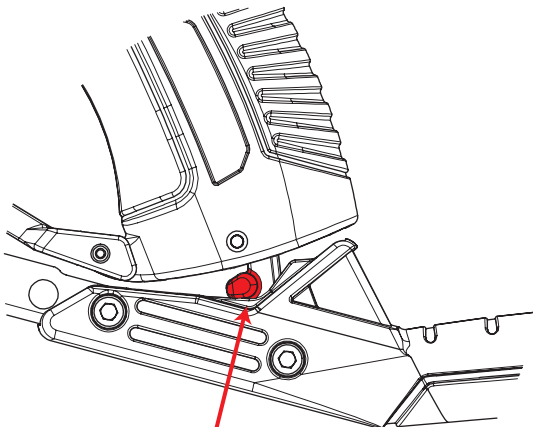

Verriegelungshebel

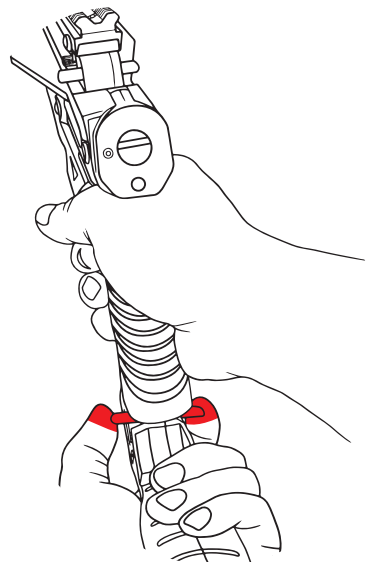

3

Wenn die Verriegelung gelöst ist schwingen Sie den Spannhebel nach vorn um die Sehne im Abzugsmechanismus zu verriegeln. Diese Bewegung benötigt nur wenig Kraft - gehen Sie behutsam vor!

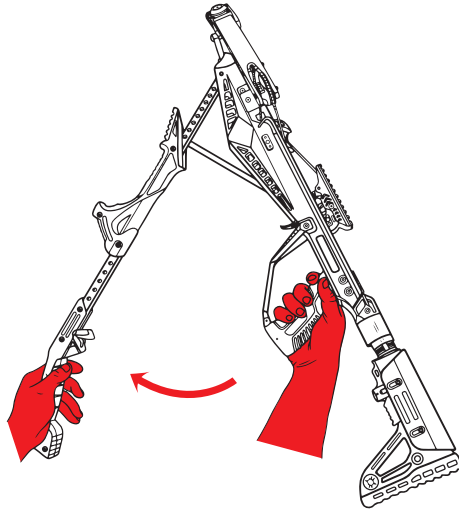

4

Die Sehne wird automatisch durch den Abzugsstollen gegriffen. Beachten Sie, dass die Sicherung automatisch auf "SICHERN" geschoben wird (grün).

Die Sehne ist korrekt hinter das Zügel gerutscht

Sicherung steht auf "SICHERN" = grün

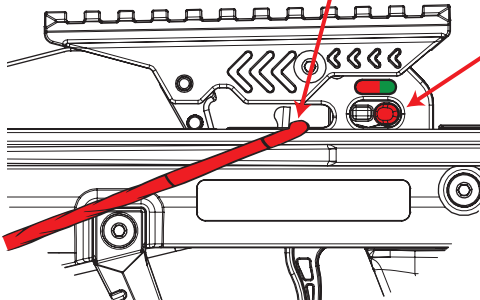

5

Spannen Sie jetzt die SIEGE, indem Sie den Spannhebel kraftvoll und gleichmäßig zurückziehen. Die Verriegelung muss jetzt hörbar am Pistolengriff einrasten. (Wenn die Verriegelung nicht ordnungsgemäß einrastet, versuchen Sie auf keinen Fall, die Waffe erneut zu spannen oder zu schießen.)

Schritt 5-1

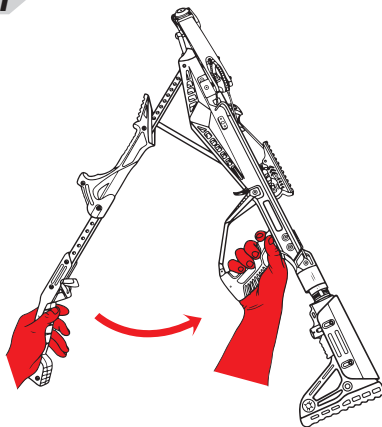

Schritt 5-2

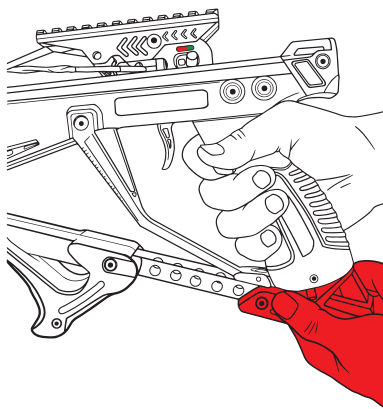

BITTE BEACHTEN:

Beim Spannen der Armbrust werden Sie zunächst recht viel Kraft aufbringen müssen, weil die Sehne gegen den Widerstand des Wurfarms in die Schussposition gezogen wird. Machen Sie sich mit den auftretenden Kräften vertraut und üben Sie die sichere Handhabung. **Die Armbrust wird durch eine stets ordentlich ablaufende Spannprozedur geschont.**

Pfeil einlegen und schießen

- A** Legen Sie den Pfeil in die Führungsschiene. Die halbmondförmige Nocke muss parallel zur Sehne liegen. Schieben Sie nun den Pfeil ganz nach hinten gegen den Abzugsstollen.

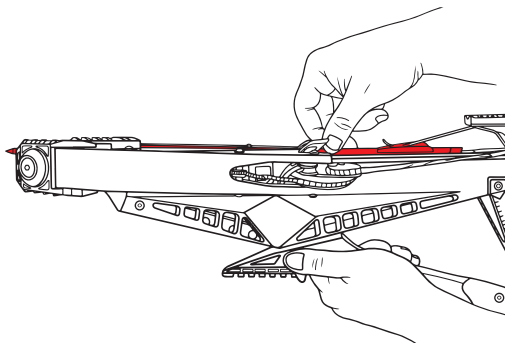

- ▶ Hier ist der Pfeil nicht ganz bis nach hinten geschoben worden. Die Trockenschuss-Sicherung wird automatisch aktiviert und verhindert den Schuss, indem die Sehne aufgefangen wird.

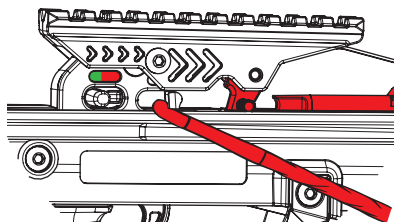

- ▶ Der Pfeil ist korrekt ganz nach hinten geschoben worden und die Trockenschuss-Sicherung wird angehoben. Nun kann der Schuss abgegeben werden.

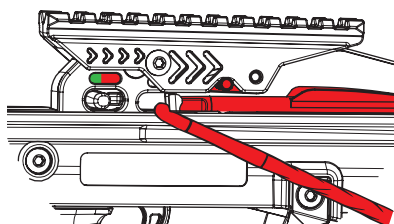

- B** Jetzt ist es Zeit für den Schuss! Schieben Sie die Sicherung auf "Feuern" = rot. Ziehen Sie den Abzug gleichmäßig durch bis sich der Schuss löst.

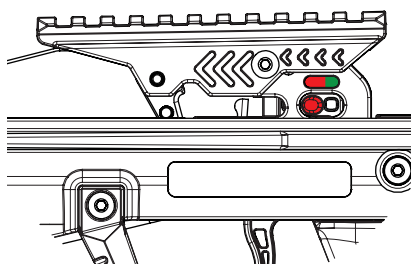

Demontage der SIEGE Armbrust

Drücken Sie den Verriegelungsbolzen mit einem Pfeil, einem Nagel o.ä. von rechts heraus, bis Sie ihn von der anderen Seite greifen können. Ziehen Sie ihn dann bis zum Anschlag heraus. Jetzt können Sie den Wurfarm nach oben vorsichtig entnehmen.

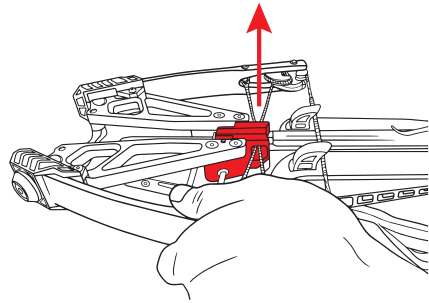
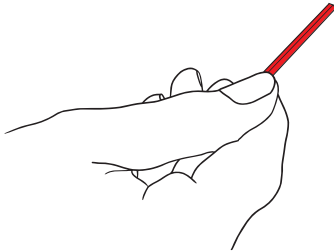

WARNUNG :

Um Sie und andere nicht zu verletzen sollten Sie die Sicherheitshinweise stets befolgen. Bitte studieren Sie die folgenden Zeichnungen; sie zeigen die häufigsten Fehlbedienungen und geben Ihnen hilfreiche Informationen.

Falsche Hand/Fingerposition während des Spannens:
(Falsche Position der linken Hand.)

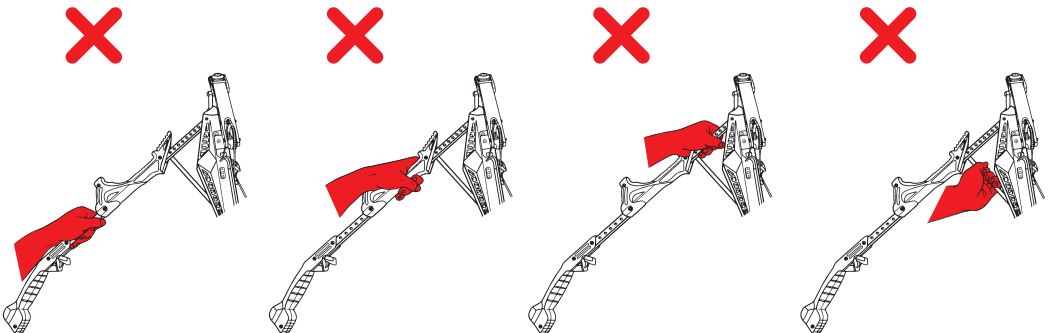

FALSCH

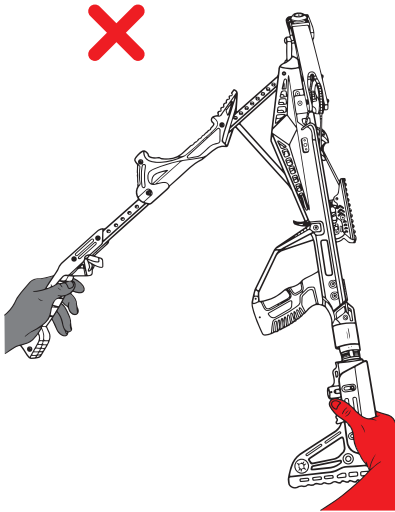

ACHTUNG: Nicht mit der rechten Hand das Ende des Hinterschafts greifen!!

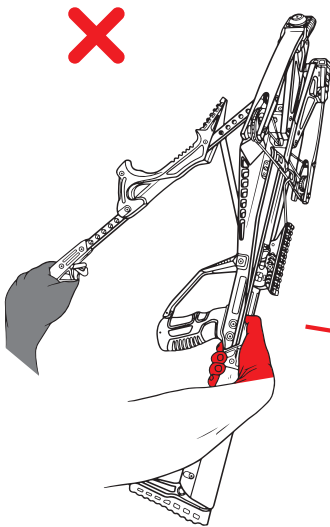

Die Finger niemals während des Spannvorganges in die Führung legen. Es besteht VERLETZUNGSGEFAHR!

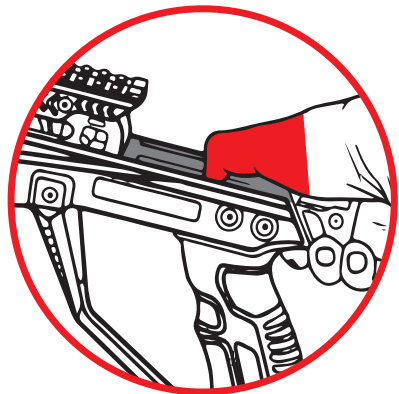

FALSCH

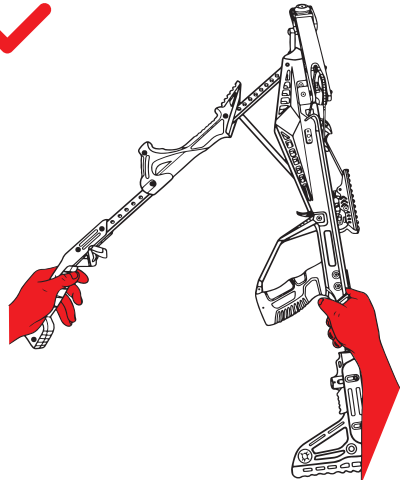
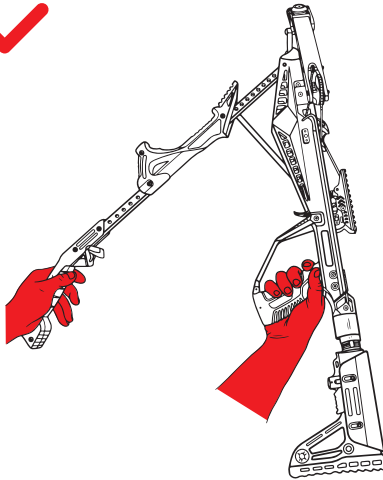

RICHTIG

**Falsche Hand- und Fingerposition beim Schießen!!
Es besteht VERLETZUNGSGEFAHR!!**

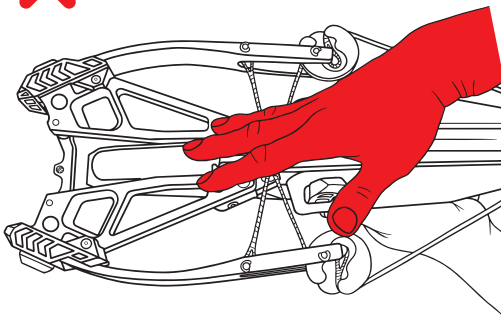

FALSCH

NIEMALS mit den Fingern in den Bereich der Sehne/Kabel, über oder auf den Wurfarm greifen. Achten Sie immer auf die sichere Position Ihrer Finger und Ihrer Hand wenn Sie die Armbrust spannen und/oder schießen. Kein Körperteil sollte jemals in den Bereich der Sehne geraten, ansonsten drohen schwere Verletzungen!!

Fehlerbehebung

Wenn Sie die Armbrust zu schnell oder nicht vollständig gespannt haben ist der Spannvorgang fehlerhaft. Die Sehne ist zwar gespannt, befindet sich dann aber zwischen dem Abzugsstollen und der Trockenschussicherung. In diesem Zustand kann nicht geschossen werden!

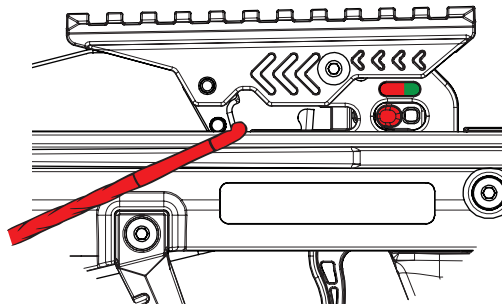

Um dieses Problem sicher zu lösen führen Sie bitte folgende Prozedur durch:
ACHTUNG! Bedenken Sie bitte das die Sehne/Kabel unter Spannung stehen!
Wenn Sie die SIEGE nicht kontrolliert entriegeln könnte der Spannhebel ruckartig und blitzschnell ausschlagen. Dieses kann zu Beschädigungen oder Verletzungen führen. Gehen Sie stets vorsichtig und langsam vor!!

- 1** Umgreifen Sie fest und sicher das Ende des Spannhebels. Drücken Sie es leicht nach oben und entriegeln Sie vorsichtig das System. Führen Sie den Spannhebel kontrolliert nach vorne - entspannen Sie so die SIEGE.
Diese Aktion erfordert mehr Kraft als das Spannen der Armbrust!!

Schritt 1-1

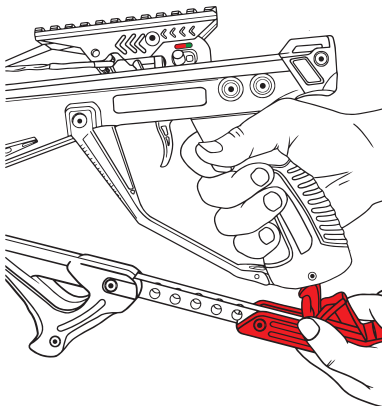

Schritt 1-2

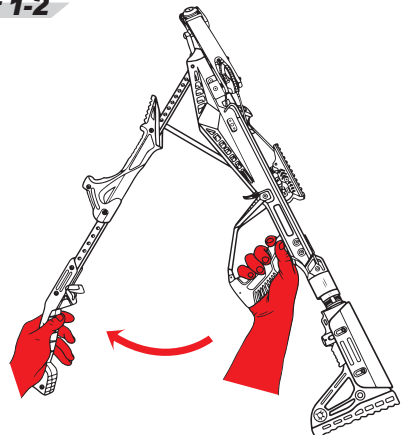

2 Wenn die Abzugseinheit ganz nach vorn geschoben ist, steht das System nicht mehr unter Spannung. Sie können jetzt die Trockenschusssicherung lösen und die Sehne einfach befreien.

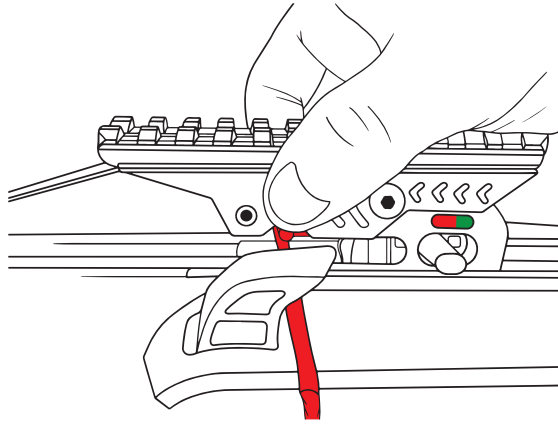

3 Ziehen Sie nun den Hebel zurück in die Ausgangsposition.

Schritt 3-1

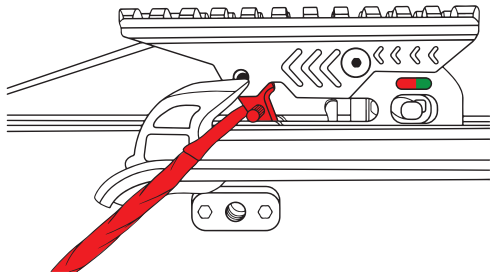

Schritt 3-2

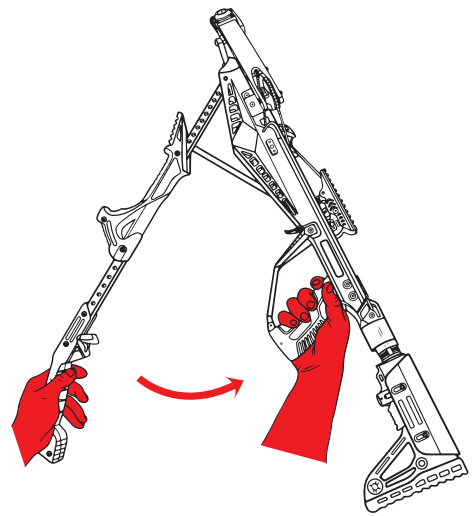

Einstellung der Zugstärke

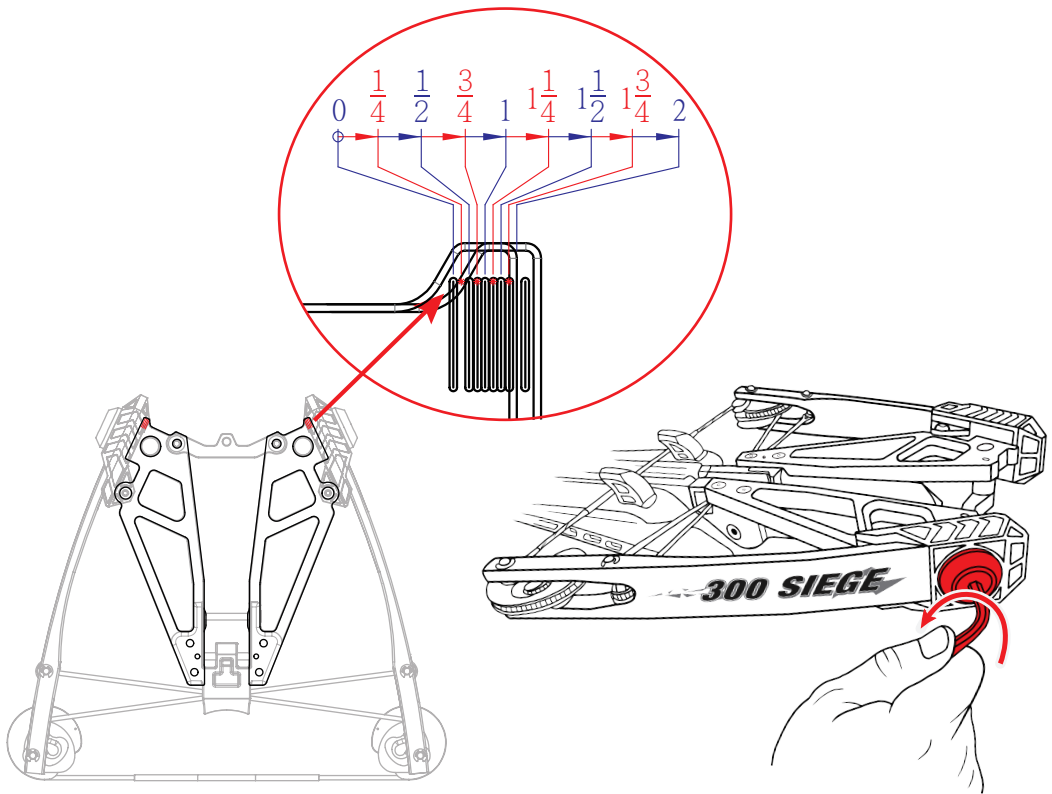

Das Auszugsgewicht (Zugstärke) kann leicht reduziert werden, indem die Wurfarm- schrauben auf beiden Seiten gegen den Uhrzeigersinn herausgedreht werden. Die Schrauben müssen unbedingt auf beiden Seiten gleich weit eingedreht sein. Justieren Sie diese stets gleichmäßig in Viertelumdrehungs- Schritten um eine gleichmäßige Belastung zu erreichen.

WARNUNG : JUSTIEREN SIE DIE WURFARMSCHRAUBEN NICHT UNGLEICHMÄSSIG ODER MEHR ALS ZWEI UMDREHUNGEN HERAUS!! ANDERNFALLS KANN ES ZU VERLETZUNGEN UND STÖRUNGEN KOMMEN.

Wurfarm Markierung

Kleben Sie die Sticker bei voll eingedrehten Justageschrauben auf die 12 Uhr Position. Diese Aufkleber helfen dann bei der gleichmäßigen Einstellung, indem Sie Ihnen anzeigen wie weit die Schrauben eingedreht sind. Verwenden Sie bei der Justage immer nur Viertelumdrehungs-Schritte. Erneuern Sie die Aufkleber bei späteren Neujustagen oder setzen Sie diese um.

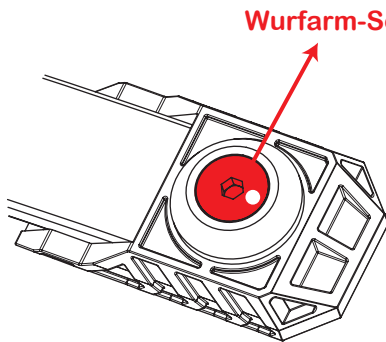

Platzieren Sie den Aufkleber auf die 12-Uhr-Position.

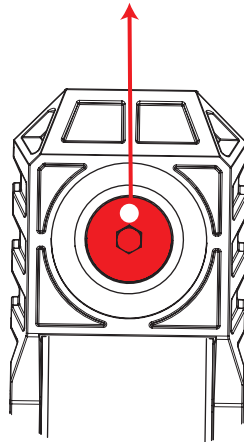

Aufkleber

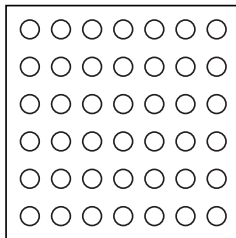

→ Die weißen Aufkleber finden Sie im Zubehörpack.

Auszugs- gewicht(0)	Wurfarmschrauben = Leistung / je Drehungen			
	1/4	1/2	3/4	1
150	146	142	138	134
	130	126	122	118

Sicherheitshinweise

- Achten Sie darauf, dass sich Ihre Finger oder Daumen niemals über dem Abschussbereich des Laufs bewegen und halten Sie Abstand im Bereich von Sehne und Kabeln, während Sie die Armbrust halten.
- Schießen Sie niemals trocken – also ohne einen Pfeil - mit der Armbrust. Das Schießen ohne Armbrustbolzen schadet der Armbrust. Schießen ohne Pfeil führt zum Erlöschen der Garantie und kann zu Schäden an Wurfarmen, Cams, Sehnen und Kabeln führen die möglicherweise zu erheblichen Verletzungen führen können.
- Untersuchen Sie die Armbrustausrüstung immer vor jeder Nutzung auf brüchige, lose, beschädigte oder fehlende Teile. Ersetzen Sie defekte, fehlende, ausgefranzte oder beschädigte Teile umgehend oder geben Sie die Armbrust zu Ihrem Händler, wenn ein Austausch für Sie selbst nicht durchführbar ist. Im Zweifelsfall kontaktieren Sie immer Ihren Händler und Fragen Ihn nach Unterstützung.
- Richten Sie eine Armbrust immer in eine sichere Richtung/Zone – nie in die Richtung von Menschen und Tieren und bewahren Sie die Armbrust außerhalb der Reichweite von Kindern auf.
- Geben Sie die Armbrust nur an volljährige Personen weiter die körperlich und psychisch in der Lage sind diese zu benutzen; geben Sie immer auch das Benutzerhandbuch mit und weisen Sie die Person in die sichere Handhabung der Armbrust ein.
- Entfernen, deaktivieren oder manipulieren Sie niemals die Sicherheitsfunktionen wie die Schusssicherung oder Leerschusssicherung oder wichtiges Zubehör Ihrer Armbrust, da es sonst zu Unfällen und Verletzungen beziehungsweise Sachschäden kommen kann.
- Stellen Sie immer sicher, dass der Armbrustbolzen vollständig in der hintersten Position der Sicherungseinheit sitzt – der Nock immer direkt an der Sehne anliegt – um hierdurch die Möglichkeit eines Leerschusses nochmals zu reduzieren.
- Ersetzen Sie Sehnen und Kabel, wenn Abrieb, Risse oder beschädigte Stränge vorhanden sind umgehend und nutzen Sie die Armbrust in solchen Fällen nicht mehr.
- Transportieren oder lagern Sie Ihre Armbrust niemals im gespannten oder gar geladenen Zustand; beachten Sie immer die Hinweise zur Wartung und Pflege!
- Nutzen Sie Ihre Armbrust niemals unter Drogen- oder Alkoholeinfluss oder unter Einnahme von Medikamenten bzw. anderen Mitteln die Ihre Sinne oder körperlichen Fähigkeiten einschränken.
- Verwenden Sie immer geeignete Armbrustbolzen/Pfeile. Pfeile/Bolzen mit unzureichender Festigkeit oder unangemessenem Massengewicht können die Sehne und die Kabelbaugruppe beschädigen, wodurch die Gewährleistung/Garantie erlischt und möglicherweise Personenschäden verursacht werden.
- Orientieren Sie sich bei geeigneten Armbrustbolzen/Pfeilen immer an den im Lieferumfang standardmäßig ausgelieferten Armbrustbolzen/Pfeilen was die Materialien, Länge, Gewichte oder auch die Nocken angeht. Im Zweifelsfall kontaktieren Sie immer Ihren Fachhändler und lassen Sie sich beraten.

Wartung und Pflege

1. Tragen Sie großzügig geeignetes Schmiermittel (Rail Lube) auf die Sehne und die Kabel auf. Schmieren Sie den mittleren Bereich der Armbrustsehne (Mittenwicklung) nicht zu stark, da dies zu einer Ansammlung von Schmiermittel im Auslösemechanismus führen kann. Benutzen Sie nur Rail Lube ohne Lösungsmittel oder aggressive Stoffe. Halten Sie die Reibflächen und die Umwicklungen an Kontaktflächen gewachst, um die Reibung zu verringern. Überprüfen und ersetzen Sie immer abgeriebene, ausgefrante oder generell verschlissene Sehnen und Kabel der Armbrust. Sehnen und Kabel sind Verschleißteile.
2. Geben Sie halbjährlich 2 - 3 Tropfen hochwertiges Maschinenöl in den Auslösemechanismus (Abzugseinheit) und bei Compoundmodellen auch an die Gleitwellen/Stifte der Cams.
3. Bewahren Sie Ihre Armbrust immer an einem kühlen und trockenen Ort auf. Setzen Sie die Armbrust nicht übermäßiger Hitze aus. Schützen Sie die Armbrust z. B. verhindern Sie das die Armbrust an einem heißen Tag längere Zeit im Kofferraum eines Autos gelagert wird oder verhindern Sie, dass die Armbrust in direkter Sonneneinstrahlung abgestellt wird. Hitze/Sonneneinstrahlung kann z.B. zu Verschleiß an den Komponenten aus Kunststoff und zu Verformungen bzw. vorzeitigem Altern auch der Sehne und Kabel führen.

Gesetzliche Informationen

- Bitte beachten Sie unbedingt alle gesetzlichen Bestimmungen und Vorschriften die in Ihrem Land aktuell und auch in Zukunft gültig sind.
- Es handelt sich bei einer Armbrust in Deutschland um ein Sportgerät welches im Waffengesetz (WaffG) behandelt wird was die gesetzlichen Bestimmungen und Grundlagen betrifft. Änderungen sind jederzeit möglich!
- Sie sind als Besitzer bzw. Nutzer einer Armbrust für die Einhaltung aller Vorschriften durch Gesetze, Verfügungen oder auch regionale Anordnungen verantwortlich und müssen sich - selbständig und regelmäßig - über die aktuell für Sie geltende Rechtslage informieren und haften persönlich bei Missachtungen!
- Im Zweifel oder bei Unklarheiten wenden Sie sich an die für Sie zuständige Waffenbehörde Ihrer Stadt oder Ihres Landkreises bzw. die Polizei. Sie finden ggf. auch über die digitalen Veröffentlichungen z.B. im Waffengesetz Hinweise zu Vorschriften und Bestimmungen im Umgang mit Ihrer Armbrust.

Garantieinformationen

Vorbehaltlich der unten aufgeführten Bedingungen und Einschränkungen gewähren wir dem Erstkäufer unserer Armbrüste ab Kaufdatum 1 Jahr befristete Garantie auf Material- und Verarbeitungsfehler, die den Betrieb der Armbrust beeinträchtigen. Armbrustsehnen, Kabel, Kabelschlitten, Gleiter, Hülsenbuchsen, Lagern, optische Verschleiß- und Abnutzungsspuren, Komponententeile sowie solche, die bei normalem Gebrauch einer Vielzahl von Beanspruchungen unterliegen und als Verbrauchsteile gelten z.B. Sehnen und Kabel, Kabelgleiter sind jedoch ausgeschlossen.

Diese eingeschränkte und freiwillige Herstellergarantie verliert Ihre Gültigkeit wenn:

1. Schäden durch Leerschüsse (Schüsse ohne Bolzen/Pfeile) oder durch Verwendung von Pfeilen/ Bolzen mit zu geringem Gewicht oder aus nicht geeignetem Material entstehen.
2. Die Anweisungen in der Bedienungs- und Sicherheitsanleitung nicht beachtet werden.
3. Die Armbrust technisch verändert, modifiziert oder umgerüstet worden ist bzw. nicht ausdrücklich freigegebenes Zubehör oder nicht vom Hersteller freigegebene Ersatzteile jeglicher Art montiert oder verwendet worden sind.
4. Die Armbrust oder das zugehörige Zubehör nicht wie vorgeschrieben montiert, gewartet/gepflegt oder repariert werden.
5. Fehlfunktionen oder Schäden durch unfachmännisch durchgeführte Reparaturen wie z.B. fehlerhafte Einstellarbeiten, falsche Ersatzteile oder technischen Veränderungen auftreten.
6. Bei Schäden, verursacht - ganz oder teilweise - hervorgerufen durch die Einwirkung äußerer Gewalt, Feuer, Unfälle, Unwetter, Naturkatastrophen, Krieg oder bei Nutzung der Armbrust außerhalb Ihres üblichen Nutzungszwecks wie z.B. einer gewerblichen Vermietung oder bei Gruppenveranstaltungen.

Ergänzender Hinweis:

Es wird generell keine Haftung für Personen- oder Sachschäden - hervorgerufen durch die Bedienung/Benutzung/Fehlbedienung der Armbrust oder der damit verbundenen Zubehörteile - übernommen.

Die zur Erlangung der o.g. Garantie erforderliche Registrierung muss innerhalb von 10 Tagen nach dem Kauf **an Ihren Händler verschickt werden**, um die Garantie zu aktivieren. Wir benötigen hierzu die folgende Daten von Ihnen:

Händler Kontaktdaten :

Modell Nummer/Name

Kaufdatum

Name des Käufers

Adresse

Stadt

Land

Postleitzahl

Email

Telefonnummer

Wir verwenden/speichern Ihre Daten ausschließlich im Rahmen der Garantieabwicklung!

Im Fall von technischen Problemen ist Ihr Händler für die Abwicklung der Garantie zuständig. Senden Sie nach Rücksprache mit dem Händler Retouren nur an Ihn zurück!

Bitte verpacken Sie Ihre Rücksendung an den Händler immer sorgfältig und Senden Sie diese nur nach vorheriger Ankündigung durch Sie als Paket frankiert an Ihn zurück.

Alle Zubehörteile müssen vor dem Versand von der Armbrust entfernt werden! Wenn Ihr Händler nach Prüfung eines zurückgegebenen Produkts feststellt, dass das Produkt nicht dieser eingeschränkten Garantie unterliegt, können Produktreparaturen zu den jeweils aktuellen Reparaturpreisen, die vom Händler auf Anfrage mitgeteilt werden, durchgeführt werden.

Weitere aktuelle Informationen zur Handhabung unserer Produkte und dem umfangreichen Ek Archery Lieferprogramm finden Sie unter:

www.ek-archery.com

Bitte beachten Sie, dass wir unsere Produkte ausschließlich über den Fachhandel vertreiben und auch der technische Kundendienst nur über Ihren Händler direkt erfolgt!